

30 A

230 V U_{MAXI}

STECKVORRICHTUNG MIT WEGFAHRSPERRE PN



IP55



1-6 mm² (1)
1,5-10 mm² (2)



GRP
METALL



IK09
IK09



-40 °C
+60 °C

(1) Flexible Verdrahtung (min. - max.).
(2) Starre Verdrahtung (min. - max.)

WEITERE MERKMALE

Vertauschte Kontakte.

Einsatzsicherheit durch System mit Wegfahrsperr, das ein versehentliches Herausziehen des Versorgungskabels verhindert.



GRP- und Metallgeräte sind nicht kompatibel.

selbst schließender Deckel in Standardausführung.



EINBAUSTECKER am Fahrzeug
PN



KUPPLUNGSDOSE am Kabel (Kappe im Lieferumfang enthalten)
PN



220-250 V AC

1P+N+E +2Hk.

Mit Haken
0124017825A

Ohne Haken
0124017001A

0128017001A



220-250 V AC

1P+N+E +2Hk.

0924017825A

0924017001A

0928017001A

GRIFFE	Kabel-Ø	Artikelnummer
GRIFF AUS GRP MIT INTEGRIERTER KABELVERSCHRAUBUNG		
	9-18 mm	511P0D18

GRIFFE	Kabel-Ø	Artikelnummer
GRIFF AUS GRP MIT INTEGRIERTER KABELVERSCHRAUBUNG		
 60°	9-18 mm	511P6D18

ZEICHNUNGEN UND ABMESSUNGEN

	A	B	C	E
Gerader Griff	127	140	58	42
Abgewinkelter Griff	117	138	61	42

EINBAUOSE MIT STECKER

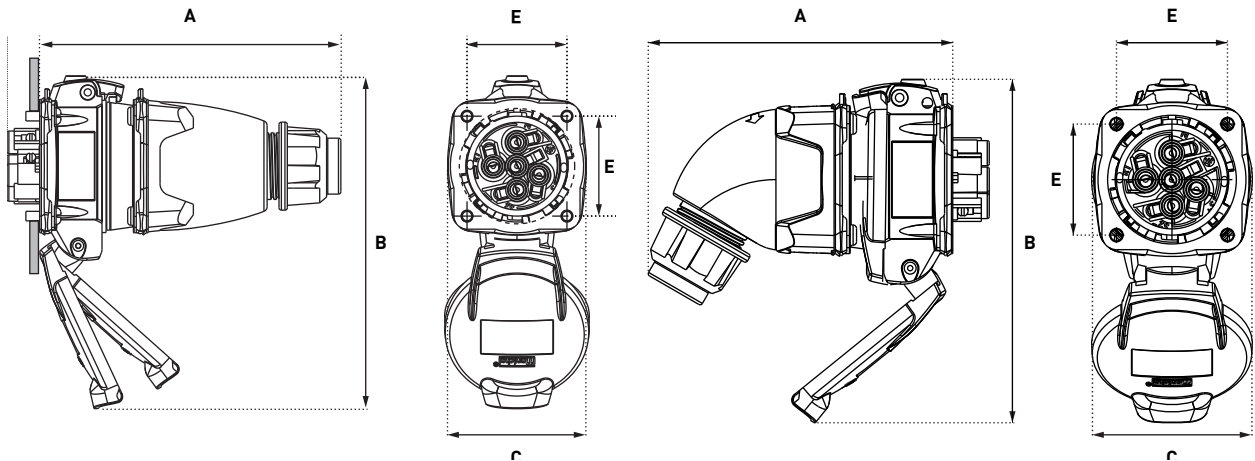

INFO +

SCHALTPLAN EXTERNE STECKVERBINDUNG 230 V AC

(zur Information)

